



PROCESADOR DE VEGETALES CA-31

Procesador de vegetales de gran producción, hasta 450 Kg/h.



- ✓ Combinando entre sí estos accesorios se pueden obtener más de 70 tipos de cortes y rallados diferentes.
- ✓ Salida del producto lateral: requiere menos fondo en la mesa de trabajo y direcciona el producto evitando salpicaduras.
- ✓ Panel de mandos electrónico de uso muy intuitivo.
- ✓ Pisador y tapa fácilmente desmontables para su limpieza.
- ✓ Aparato certificado por NSF Internacional (normativa de higiene, limpieza y materiales aptos para contacto con alimentos).

INCLUIDO

- ✓ Bloque motor de 1 velocidad.
- ✓ Cabezal universal.

ACCESORIOS

- Discos FCC
- Discos FCO
- Rejillas para fritas FFC
- Rejillas para cubos FMC
- Disco FCE
- Discos ralladores FR
- Kit limpia-rejillas
- Discos FC-D
- Discos ralladores SH

DESCRIPCIÓN COMERCIAL

Se compone de un bloque motor de 1 velocidad y cabezal universal.

- ✓ Corte uniforme y de altísima calidad.
- ✓ Diseño ergonómico: permite cortar el producto en un solo movimiento.
- ✓ Salida del producto lateral: requiere menos fondo en la mesa de trabajo.
- ✓ Pisador y tapa fácilmente desmontables para su limpieza.
- ✓ Homologado por NSF International.

- ✓ Fabricación en acero inoxidable y materiales de la más alta calidad y aptas para el contacto con alimentos: bloque motor de acero inoxidable y cabezal de aluminio alimentario de la más alta calidad.
- ✓ Corte uniforme y de altísima calidad.
- ✓ Cabezal con cuchilla en un lateral que distribuye productos dentro de la boca y corta y distribuye productos enteros como la berza.
- ✓ Cabezal equipado con expulsor alto: permite desplazar más cantidad de producto.
- ✓ Puede dotarse de una amplia gama de discos y rejillas de la más alta calidad de corte.



sammic | www.sammic.mx
Fabricante de Equipos para Hostelería

Av Adolfo Ruiz Cortines Pte 2700
67110 Guadalupe, Nuevo León
MÉXICO

TEL. +52 81 25 25 53 60
mexico@sammic.com



Proyecto	Fecha
Ref.	Uds.
Aprobado	



PROCESADOR DE VEGETALES CA-31

Procesador de vegetales de gran producción, hasta 450 Kg/h.



ESPECIFICACIONES

- Producción hora:** 150 Kg - 450 Kg
- Área boca entrada (procesadora):** 136 cm²
- Diámetro de disco:** 205 mm
- Velocidad motor:** 365 rpm
- Potencia**
Monofásica: 550 W
Trifásica: 370 W
- Nivel de ruido a 1 m.:** <70 dB(A)
- Ruido de fondo:** 32 dB(A)
- Dimensiones exteriores**
Ancho: 389 mm
Fondo: 405 mm
Alto: 544 mm
- Peso neto:** 21 Kg
- Dimensiones del embalaje**
435 x 430 x 600 mm
Volumen del embalaje: 0.11 m³

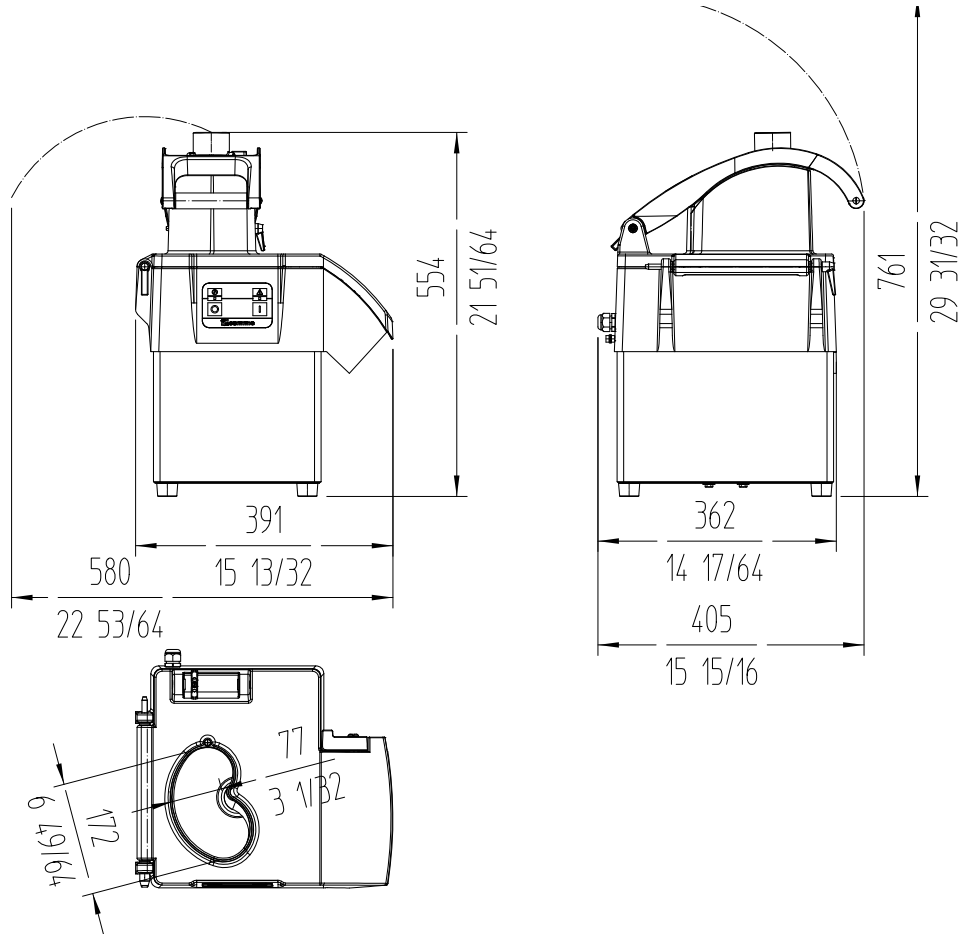



PREPARACIÓN DINÁMICA
PROCESADORES DE VEGETALES

MODELOS DISPONIBLES

1050702 Procesador CA-31 120/60/1

* Consulte para versiones especiales

 sammic www.sammic.mx Fabricante de Equipos para Hostelería Av Adolfo Ruiz Cortines Pte 2700 67110 Guadalupe, Nuevo León MÉXICO		Proyecto	Fecha
		Ref.	Uds.
		Aprobado	

ficha de producto
actualizado 03/11/21