



PROCESADOR DE VEGETALES CA-41

Procesador de vegetales de gran producción, hasta 650 Kg./h



- ✓ Puede dotarse de una amplia gama de discos y rejillas de la más alta calidad de corte.
- ✓ Combinando entre sí estos accesorios se pueden obtener más de 70 tipos de cortes y rallados diferentes.
- ✓ Salida del producto lateral: requiere menos fondo en la mesa de trabajo y direcciona el producto evitando salpicaduras.
- ✓ Panel de mandos electrónico de uso muy intuitivo.
- ✓ Aparato certificado por NSF Internacional (normativa de higiene, limpieza y materiales aptos para contacto con alimentos).

INCLUIDO

- ✓ Bloque motor de 1 velocidad.
- ✓ Broca de uso opcional.
- ✓ Cabezal de gran capacidad.

ACCESORIOS

- Discos FCC
- Discos FCO
- Rejillas para fritas FFC
- Rejillas para cubos FMC
- Disco FCE
- Discos ralladores FR
- Tolva semiautomática
- Kit limpia-rejillas
- Discos FC-D
- Discos ralladores SH

DESCRIPCIÓN COMERCIAL

Bloque motor de 1 velocidad y cabezal de gran capacidad.

- ✓ Corte uniforme y de altísima calidad.
- ✓ Diseño ergonómico.
- ✓ Cabezal con cuchilla en un lateral: corta y distribuye productos dentro de la boca y distribuye productos enteros como el pollo.
- ✓ Expulsor alto: desplaza más cantidad de producto, obteniendo una elevada producción sin perjudicar a la calidad del producto final.
- ✓ Salida del producto lateral: requiere menos fondo en la mesa de trabajo y direcciona el producto evitando salpicaduras.
- ✓ Empujador y tapa fácilmente desmontables para su limpieza.
- ✓ Homologado por NSF International.

- ✓ Fabricación en acero inoxidable y materiales de la más alta calidad y aptos para el contacto con alimentos: bloque motor de acero inoxidada-



sammic | www.sammic.mx
Fabricante de Equipos para Hostelería

Av Adolfo Ruiz Cortines Pte 2700
 67110 Guadalupe, Nuevo León
 MÉXICO

TEL. +52 81 25 25 53 60
mexico@sammic.com



Proyecto	Fecha
Ref.	Uds.
Aprobado	

PREPARACIÓN DINÁMICA
 PROCESADORES DE VEGETALES

ficha de producto
 actualizado 02/24/21



PROCESADOR DE VEGETALES CA-41

Procesador de vegetales de gran producción, hasta 650 Kg./h



ESPECIFICACIONES

- Producción hora:** 200 Kg - 650 Kg
- Área boca entrada (procesadora):** 286 cm²
- Diámetro de disco:** 205 mm
- Velocidad motor:** 365 rpm
- Potencia:** 550 W
- Nivel de ruido a 1 m.:** <70 dB(A)
- Ruido de fondo:** 32 dB(A)
- Dimensiones exteriores**
 - Ancho: 391 mm
 - Fondo: 396 mm
 - Alto: 652 mm
- Peso neto:** 24 Kg
- Dimensiones del embalaje**
 - 440 x 430 x 700 mm
 - Volumen del embalaje: 0.13 m³

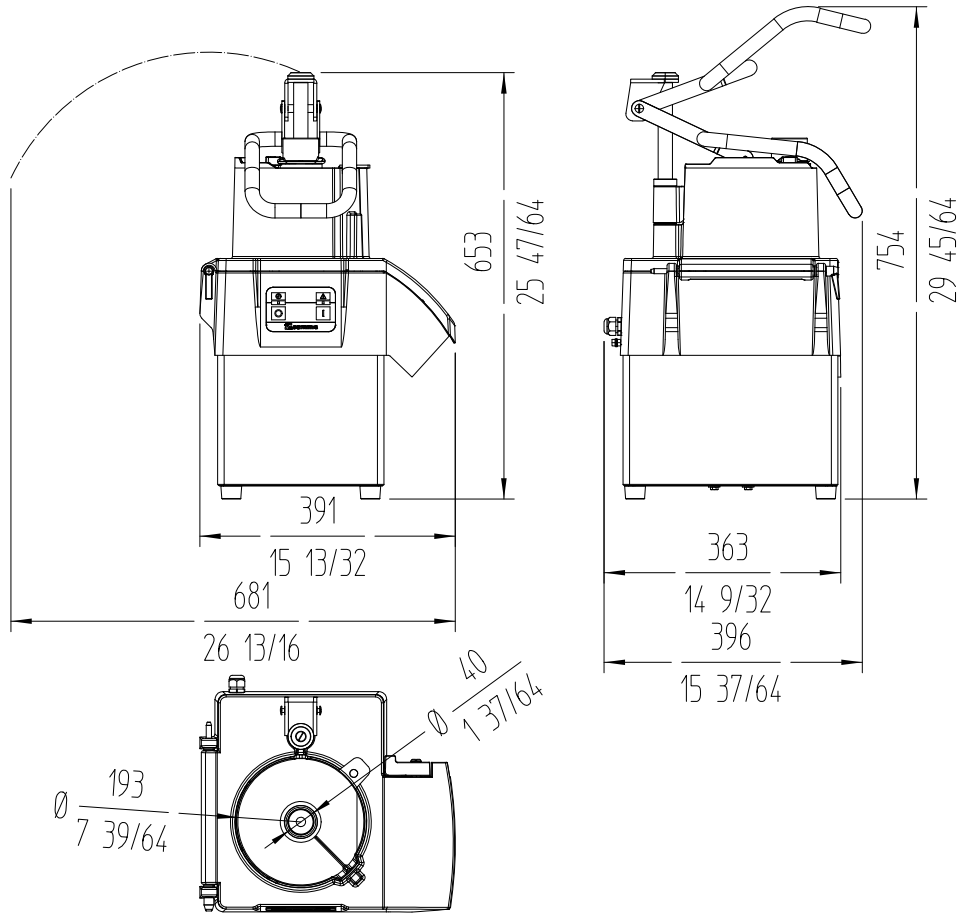

PREPARACIÓN DINÁMICA
PROCESADORES DE VEGETALES

MODELOS DISPONIBLES

1050720 Procesador CA-41 120/60/1

* Consulte para versiones especiales

sammic | www.sammic.mx
Fabricante de Equipos para Hostelería

Av Adolfo Ruiz Cortines Pte 2700 TEL. +52 81 25 25 53 60
67110 Guadalupe, Nuevo León mexico@sammic.com
MÉXICO



Proyecto

Fecha

Ref.

Uds.

Aprobado

ficha de producto
actualizado 02/24/21